

Alle Angaben in mm.
Technische Änderungen vorbehalten.

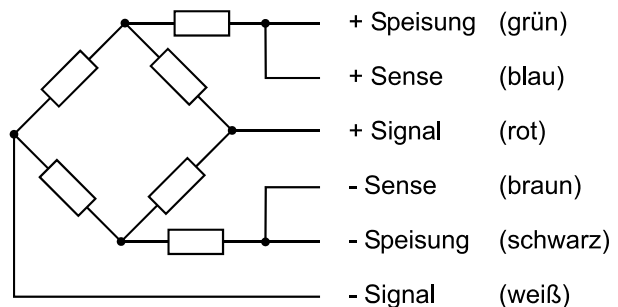

Zulassung	NMI-Prüfbericht TC2559	
Genauigkeitsklasse	C3	
Höchstlast =E max	100, 200, 300, 500, 635 kg	50, 75, 150, 250 kg auf Anfrage
Überlastbereich	150 % von Nennlast	
Teilungswerte =n (max)	3000	
Mindesteichwert Vmin=Emax/..	15.000	
Typische Plattformgröße	600 x 600 mm	
Kabellänge	3 m (Schirm aufgelegt)	3 m (Schirm nicht aufgelegt)
Nennkennwert	2 +/-0,2 mV/V	
Eingangswiderstand	415 +/-15 Ohm	
Ausgangswiderstand	350 +/-3 Ohm	
Speisespannung	max. 15 V	
Schutzart	IP66	
Werkstoff / Material	Aluminium	
Anzugsmoment der Befestigungsschraube* M8 8.8	16,3 Nm	

* Schraubengewinde zur Montage fetten



Montagehinweis!

Anschraubfläche frei von Farbe, torsions- und biegesteif ausgeführt.